

ПРИТОЧНО-ВЫТЯЖНАЯ УСТАНОВКА С РЕКУПЕРАЦИЕЙ
BLAUVENT* серий: *Comfo, Expert, Air Control.

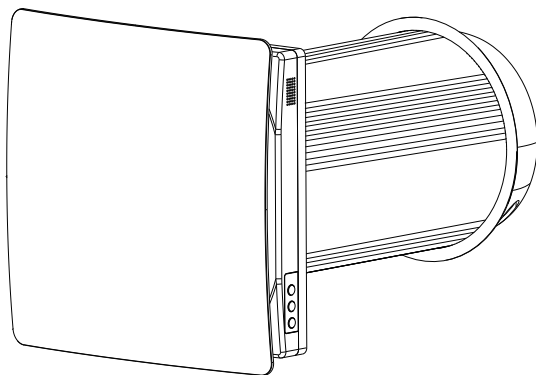







ТОВАР СЕРТИФИЦИРОВАН ДЛЯ ЕАЭС
*и соответствует Техническим регламентам Таможенного союза
о безопасности низковольтного оборудования и электромагнитной
совместимости (004/2011 и 020/2011 соответственно)*







СОДЕРЖАНИЕ

Предупреждения безопасности	стр. 3
Условные обозначения	стр. 3
Предупреждения о Wi-Fi	стр. 5
Предупреждения о радиодиапазоне	стр. 6
Введение	стр. 7
Использование	стр. 7
Комплект поставки	стр. 7
Технические параметры	стр. 8
Размеры и габариты	стр. 8
Технические данные	стр. 8
Конструкция и эксплуатация	стр. 10
Компоненты	стр. 10
Режимы работы	стр. 10
Монтаж и настройка	стр. 11
Монтаж вентилятора	стр. 11
Подключение к электросети	стр. 12
Кнопки управления на корпусе	стр. 13
Функции пульта управления	стр. 13
Сопряжения пульта и прибора	стр. 14
Назначения кнопок пульта управления	стр. 14
Обслуживание	стр. 15
Сопряжение со смартфоном (приложение)	стр. 16
Устранение неполадок	стр. 16
Правила хранения и транспортировки	стр. 18
Утилизация	стр. 18



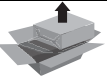

- Внимательно прочтите данное руководство перед установкой и эксплуатацией продукта.
- Следуйте инструкциям по технике безопасности, чтобы избежать повреждений устройства или увечий среди людей.
- Установка и эксплуатация изделия должны осуществляться в соответствии с настоящим руководством, правилами и стандартами присутствующими в каждой стране.
- Мы рекомендуем проверить состояние устройства и его работоспособность как только вы достанете его из коробки.
- Прибор должен быть установлен в соответствии с правилами, действующими на территории вашей страны.
- Если устройство работает как вытяжка в помещении, где установлена система отопления или любая другая, требующая воздуха для сжигания топлива, убедитесь, что воздухозаборник для этого помещения установлен правильно.
- Устройство нельзя подсоединять к трубам, используемым для отвода дыма из устройств, работающих на газе или другом топливе.
- Не просовывайте никакие предметы через защитную решётку.
- Не снимайте переднюю защитную решётку, когда прибор работает.

	ВНИМАНИЕ!
	НЕЛЬЗЯ!
	Устройство должно быть установлено, обслужено и включено в сеть квалифицированным электриком в соответствии с действующими законами.
	Устройство должно быть отключено от сети перед установкой и обслуживанием.
	Устройство не может использоваться вне температурного диапазона, указанного в руководстве пользователя или в агрессивных и взрывоопасных средах.
	Не размещайте нагревательные приборы или другое оборудование в непосредственной близости от кабеля питания.

Для установки должен быть предусмотрен многополярный переключатель с расстоянием между контактами в 3 мм или больше.

	При установке используйте только соответствующие инструменты.
	При установке соблюдайте правила техники безопасности при работе с электрическими инструментами
	Аккуратно распакуйте прибор. Упаковочные материалы следует беречь от детей.
	Используйте прибор только так, как описано в данном руководстве.

МЕРЫ БЕЗОПАСНОСТИ

	Не прикасайтесь к панели управления и не выполняйте обслуживание прибора мокрыми руками.
	Ограничьте доступ детей к прибору.
	Не мойте прибор водой. Защитите электрические части прибора от попадания воды.
	Не загромождайте решётку и воздуховоды.
	Отключите прибор от электрической сети перед чисткой и обслуживанием.



Не повреждайте кабель и не кладите на него никаких предметов.
Не храните вблизи от прибора взрывоопасные и легковоспламеняющиеся вещества.

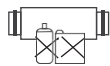

Не открывайте работающий прибор



В случае возникновения посторонних звуков или задымления,
отключите прибор от сети и обратитесь в сервисный центр



Не направляйте воздушный поток из устройства на
открытый огонь

ПРЕДУПРЕЖДЕНИЯ О WI-FI



Радиочастотные волны, излучаемые Wi-Fi устройством, не представляют угрозы для здоровья человека и животных.



offline

Важно: Производитель ни при каких обстоятельствах не несёт ответственность, если приборы не работают из-за неполадок в интернет-сети или недоступности следующих ресурсов: Облако, Сервер, Портал



Важно: Плата за доступ в интернет взимается с пользователя в соответствии с тарифом его оператора сети.



Важно: Производитель оставляет за собой право вносить все технические и производственные модификации, считающиеся необходимыми без предварительного уведомления.

ВАЖНО!

Для правильной настройки и работы Wi-Fi системы воспользуйтесь дополнительной пошаговой инструкцией размещенной на сайте продавца.

ПРЕДУПРЕЖДЕНИЯ О РАДИОДИАПАЗОНЕ

Во время монтажа необходимо принять меры предосторожности, чтобы не ограничить или не заблокировать радиоволновой диапазон между Wi-Fi роутером и прибором.

Если между прибором и роутером нет никаких преград, то на «открытом воздухе» радиус действия радиоволн составляет около 70 м; в помещении, при наличии стен, зона действия составляет примерно 20 м. Дальность радиосвязи значительно уменьшается при наличии препятствий.

Это снижение варьируется в разной степени в зависимости от типа препятствий.

Также наличие электромагнитных помех может уменьшать радиус действия радиоволн.

Ниже приведены примеры уменьшения радиуса действия в зависимости от типов препятствий.

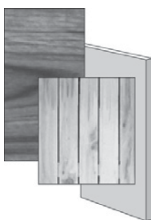

ГУСТАЯ РАСТИТЕЛЬНОСТЬ _____
Снижение зоны действия на 10%÷25%

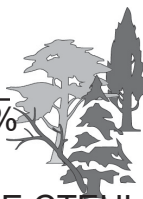

_____ ДЕРЕВЯННЫЕ ИЛИ ГИПСОКАРТОННЫЕ СТЕНЫ
Снижение зоны действия на 10%÷30%



_____ КИРПИЧНАЯ ИЛИ КАМЕННАЯ СТЕНА _____
Снижение зоны действия на 40%÷60%

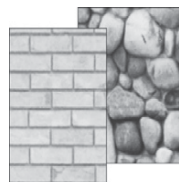

_____ ЖЕЛЕЗОБЕТОННЫЕ СТЕНЫ
Снижение зоны действия на 50%÷70%

_____ МЕТАЛЛИЧЕСКИЕ СТЕНЫ и/или ПЕРЕКРЫТИЯ _____
Снижение зоны действия на 65%÷90%

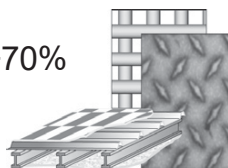

ВВЕДЕНИЕ

Данное руководство пользователя содержит техническое описание, инструкцию по установке и монтажу, а также технические данные для рекуператора.

ИСПОЛЬЗОВАНИЕ

- Прибор предназначен для обеспечения постоянного регулируемого воздухообмена в квартирах, домах, гостиницах, кафе и других жилых и общественных зданиях. Прибор оборудован керамическим теплообменником, обеспечивающим процесс теплопередачи между выпускаемым и впускаемым воздухом с рекуперацией тепловой энергии.
- Прибор предназначен для внутреннего монтажа. Телескопическая конструкция трубы позволяет устанавливать рекуператор в стены толщиной от 220мм. до 500мм.
 - Прибор рассчитан на непрерывную работу и постоянное подключение к электрической сети.
 - Переносимый воздух не должен содержать горючих и взрывоопасных соединений, испарений химикатов, крупнодисперсной пыли, частиц сажи или масел, липких и волокнистых веществ, болезнетворных микроорганизмов и любых других опасных веществ.



ВНИМАНИЕ: Прибором могут пользоваться дети в возрасте от 8 лет и старше, лица с ограниченными физическими, сенсорными или умственными способностями или с недостатком опыта и знания, если они находились под присмотром или получили инструкции относительно использования и соблюдения правил техники безопасности и осознавайте связанные с этим опасности.

Дети не должны играть с прибором.

Чистка и пользовательское обслуживание не должны производиться детьми без присмотра.

КОМПЛЕКТ ПОСТАВКИ

	Кол-во
Рекуператор	1
Крепёжный комплект	1
Пульт управления	1
Руководство пользователя	1

ОСНОВНЫЕ ТЕХНИЧЕСКИЕ ПАРАМЕТРЫ

- Прибор предназначен для установки в помещении с температурой от -30°C до 50°C и относительной влажностью до 80%.
- Прибор относится ко II классу электрических устройств.
- Степень защиты (IP) от проникновения твёрдых веществ и жидкостей: IPX4.
- Конструкция рекуператора регулярно совершенствуется, поэтому некоторые модели могут незначительно отличаться от описанных в данном руководстве

ГАБАРИТЫ (мм)

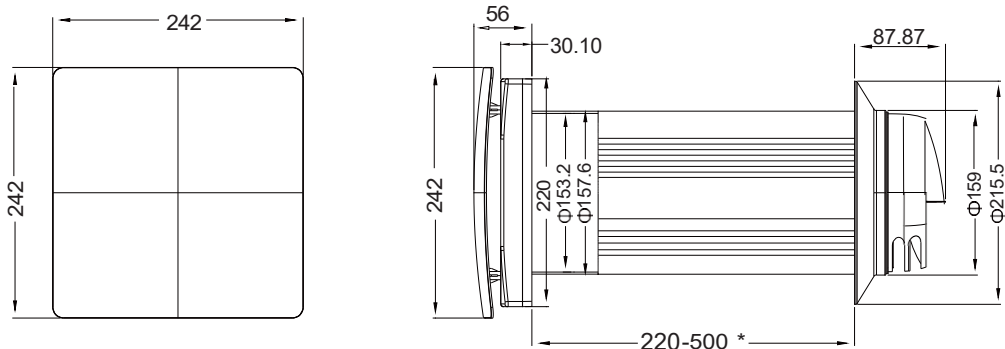

ТЕХНИЧЕСКИЕ ХАРАКТЕРИСТИКИ (160мм)

Скорость	"Sleep"	I	II	III
Напряжение, 50-60 Гц [В]		100-240		
Общая мощность [Вт]	1,3	1,8	3,9	7
Максимальный ток [А]	0,005	0.019	0.034	0.0533
Макс. производительность по воздуху [м³/ч]	20	48	54	60
Обороты в минуту вентилятора [мин]	800	1000	1600	2200
Уровень шума, на расстоянии 3m (dB)	13	22	25	33
Мин./Макс. допустимые температуры воздуха [°C]	от -30°C до +50°C			
Эффективность теплообмена	до 90%			
Материал теплообменника	керамика			

Описание конструкции

Рекуператор состоит из телескопического воздуховода с регулируемой длиной, которая регулируется положением внутреннего воздуховода относительно наружного воздуховода, вентиляционного блока и колпака. Во внутреннем воздуховоде расположены два фильтра и керамический теплообменник. Фильтры предназначены для очистки приточного воздуха и предотвращения попадания посторонних предметов в теплообменник.

Керамический теплообменник извлекает тепловую энергию выпускаемого воздуха для нагрева или охлаждения приточного воздушного потока. Теплообменник снабжен шнуром для облегчения его извлечения из прибора. Теплообменник установлен на изоляционном материале, который также используется в качестве герметика

Вентилятор должен быть установлен с внутренней стороны стены.

Вентиляционный колпак должен быть установлен с внешней стороны стены, чтобы предотвратить попадание воды и других предметов в вентилятор

ГАБАРИТЫ (мм)

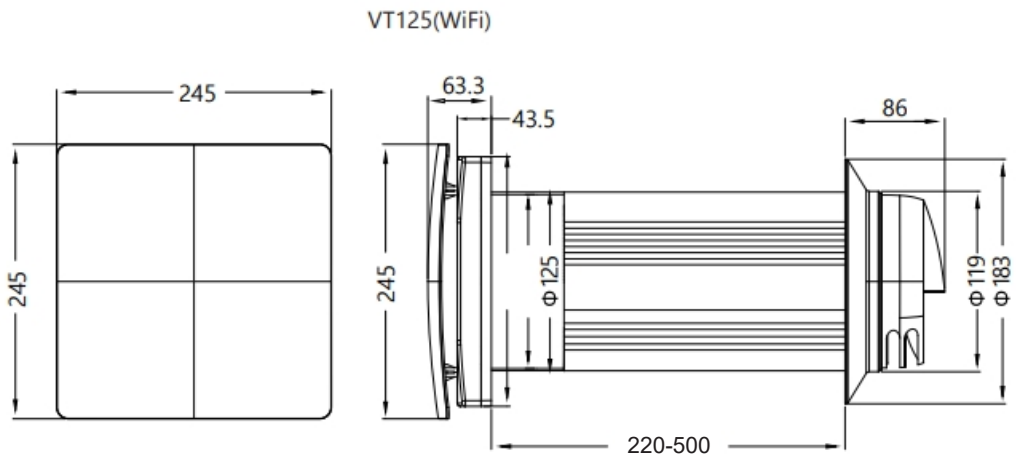

ТЕХНИЧЕСКИЕ ХАРАКТЕРИСТИКИ (125мм)

Скорость	"Sleep"	I	II	III
Напряжение, 50-60 Гц [В]	100-240			
Общая мощность [Вт]	5,5	5,8	7,3	9,5
Максимальный ток [А]	0.018	.035	0.051	0.06
Макс. производительность по воздуху [м³/ч]	20	30	45	60
Обороты в минуту вентилятора[мин]	995	1475	2085	2535
Уровень шума, на расстоянии 3m (dB)	13	19	25	35
Мин./Макс. допустимые температуры оздуха[°C]	от -30°C до +50°C			
Эффективность теплообмена	до 90%			
Материал теплообменника	керамика			

КОМПОНЕНТЫ

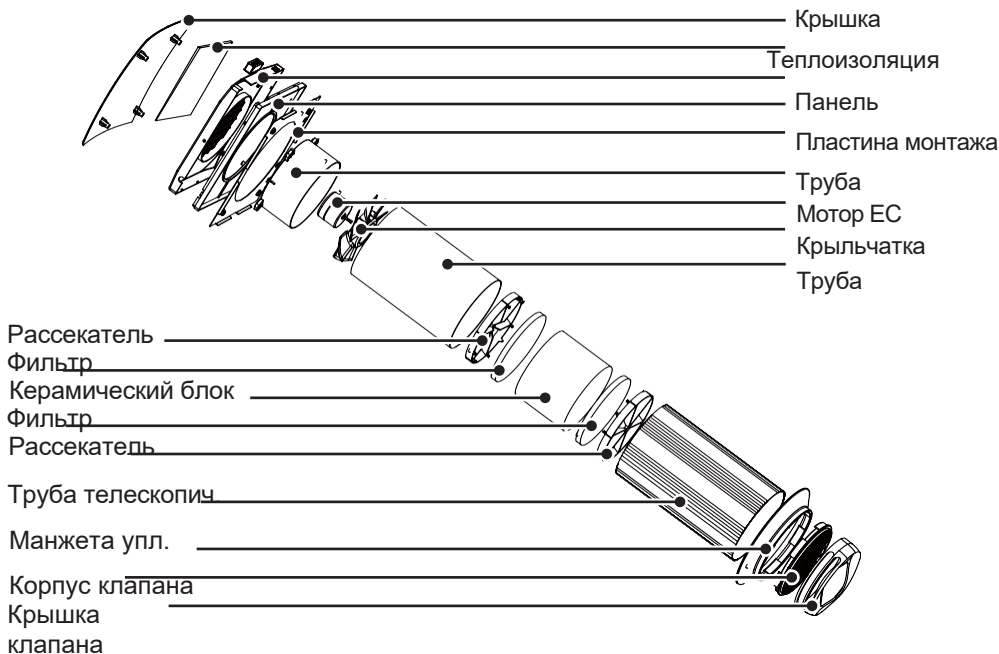

РЕЖИМЫ РАБОТЫ

- Рекуператор имеет 3 режима работы:
- **Режим притока** – прибор подаёт в помещение свежий воздух с улицы.
- **Режим вытяжки** – прибор работает исключительно на выпуск воздуха из помещения
- **Режим рекуперации** – прибор работает в реверсивном режиме, рекуперирова тепло. В этом режиме работа прибора состоит из двух циклов, по 65 секунд каждый.

Цикл I – тёплый спёртый воздух удаляется из помещения. Проходя через теплообменник, воздух нагревает его, передавая до 90% тепла. Через 65 секунд прибор начнёт работать в обратную сторону.

Цикл II – свежий уличный воздух проходит через керамический теплообменник, нагреваясь за счёт него до комнатной температуры.

Через 65 секунд, когда керамический теплообменник остынет, прибор перейдёт в режим вытяжки.

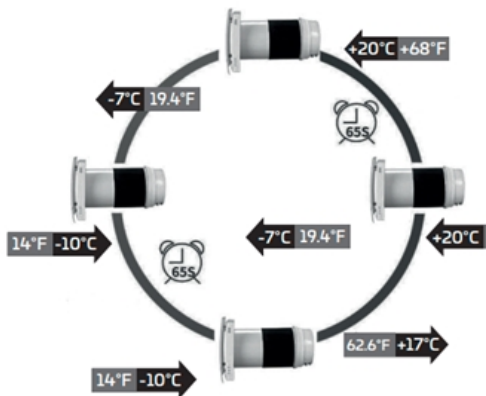

МОНТАЖ И НАСТРОЙКА

ДЛЯ МОНТАЖА РЕКУПЕРАТОРА ОЗНАКОМЬТЕСЬ И РУКОВОДСТВОМ ПОЛЬЗОВАТЕЛЯ.



ВНИМАНИЕ! РЕКУПЕРАТОР НЕ ДОЛЖЕН УСТАНАВЛИВАТЬСЯ В МЕСТАХ, ГДЕ ВОЗДУХОВОД МОЖЕТ БЫТЬ ПЕРЕГОРОЖЕН ШТОРАМИ, ГАРДИНАМИ, РАСТЕНИЯМИ И Т.Д., ДЛЯ ПРЕДОТВРАЩЕНИЯ НАКОПЛЕНИЯ КОМНАТНОЙ ПЫЛИ.



КРОМЕ ТОГО, ШТОРЫ МОГУТ ПРЕПЯТСТВОВАТЬ НОРМАЛЬНОМУ ПОСТУПЛЕНИЮ ВОЗДУХА В ПОМЕЩЕНИЕ, ТЕМ САМЫМ СНИЖАЯ ЭФФЕКТИВНОСТЬ РАБОТЫ

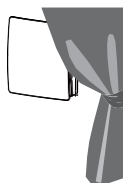

МОНТАЖ

1. Подготовьте круглое отверстие в стене. Размеры отверстия приведены ниже.

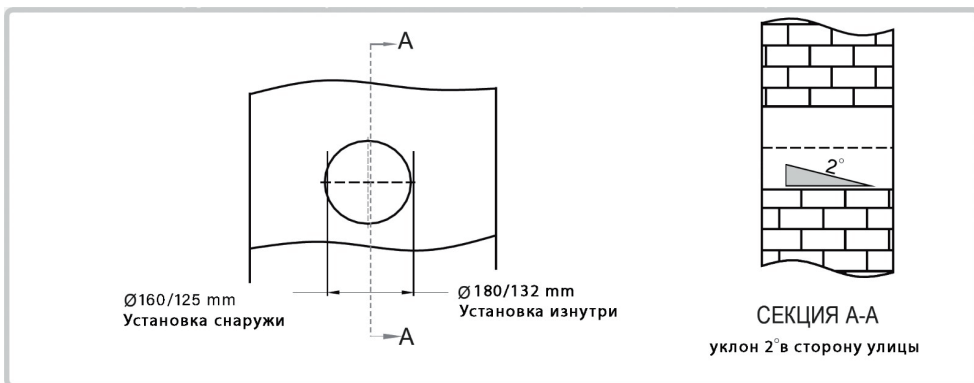

Соедините внутренний и наружный воздуховоды вместе, чтобы они соответствовали толщине стенки. Обрежьте трубу для установке в тонкую стену. Нанесите водостойкий уплотнительный клей на внутреннюю сторону резинового кольца, как показано на рисунке ниже.

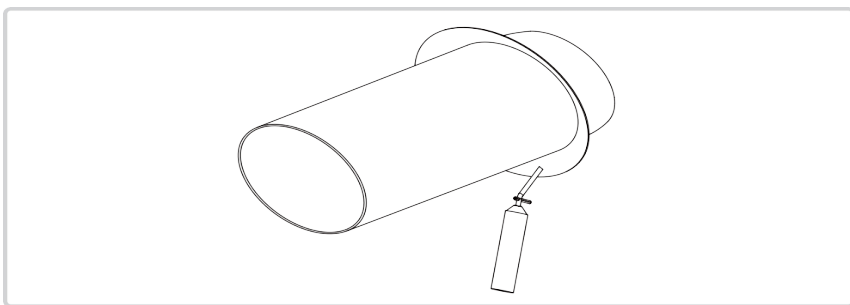

Просуньте воздуховоды через отверстия и потяните их назад, чтобы резиновое кольцо с внутренней стороны раскрылось и прилегло к наружной стене. Заполните зазор между стеной и воздуховодом монтажной пеной (используйте водостойкую герметизирующую пену для герметизации зазора внутри помещения для защиты от дождевой воды). Внутренний воздуховод должен быть параллелен внутренней поверхности стены.

Помещение

Улица

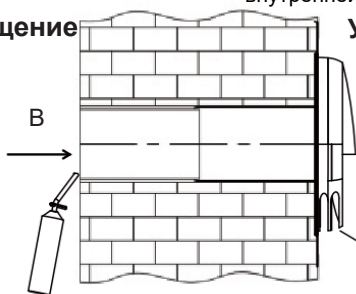

Сетка обращена вниз

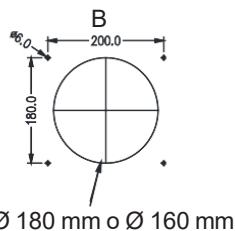

Ø 180 mm о Ø 160 mm

Прикрепите монтажную пластину к поверхности стены. Обратите внимание на её ориентацию

Отметьте места сверления дырок и снимите наклейку. Прodelайте 4 отверстия Ø 6 мм в обозначенных местах и вставьте резиновую заглушку (входит в комплект)

1. Установите первый фильтр, керамический блок, второй фильтр и воздушную решётку
2. в последовательном порядке
- 3.

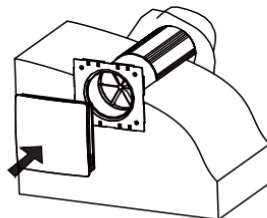

Установите секцию с вентилятором на монтажную пластину. Секция крепится к пластине за счёт магнитов

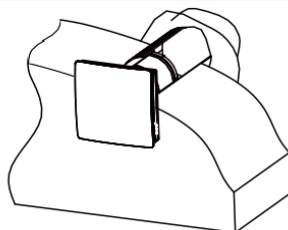
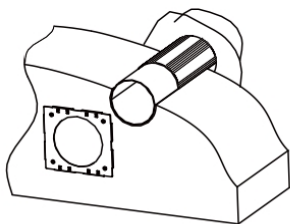

ПОДКЛЮЧЕНИЕ К СЕТИ



ПЕРЕД ЛЮБЫМИ ЭЛЕКТРОМОНТАЖНЫМИ РАБОТАМИ ОТКЛЮЧИТЕ ПРИБОР ОТ ЭЛЕКТРИЧЕСТВА.



ПРАВИЛЬНО ПОДКЛЮЧИТЕ ПРИБОР К ЗАЗЕМЛЁННОМУ ИСТОЧНИКУ. ЛЮБЫЕ ИЗМЕНЕНИЯ ВНУТРЕННЕГО ПОДКЛЮЧЕНИЯ ВЕДУТ К ПОТЕРЕ ГАРАНТИИ.

Прибор рассчитан на подключение к однофазной сети переменного тока с напряжением 220-240 В~/ 50-60 Гц. Подключите вентилятор непосредственно к розетке. Для установки должен быть предусмотрен многополюсный выключатель с расстоянием замыкания контактов не менее 3 мм

КНОПКИ УПРАВЛЕНИЯ НА КОРПУСЕ

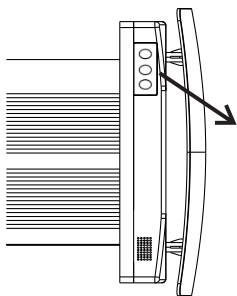

	Переключени е режимов	Нажатие с одним звуковым сигналом	Режим притока
		Нажатие с двумя звуковыми сигналами	Режим вытяжки
		Нажатие с тремя звуковыми сигналами	Режим рекуперации
	Переключени е скоростей	Нажатие с одним звуковым сигналом	Малая скорость
		Нажатие с двумя звуковыми сигналами	Средняя скорость
		Нажатие с тремя звуковыми сигналами	Высокая скорость
	ВКЛ/ВЫКЛ	Включение/Выключение прибора	

ФУНКЦИИ ПУЛЬТА УПРАВЛЕНИЯ

Параметры питания:

Рабочее напряжение:
2 батарейки 1,5V AAA
(не входят в комплект)

Радиус действия:
в квартире до 15m,
на открытом воздухе
до 30m

Рабочая частота: 433.92M Hz

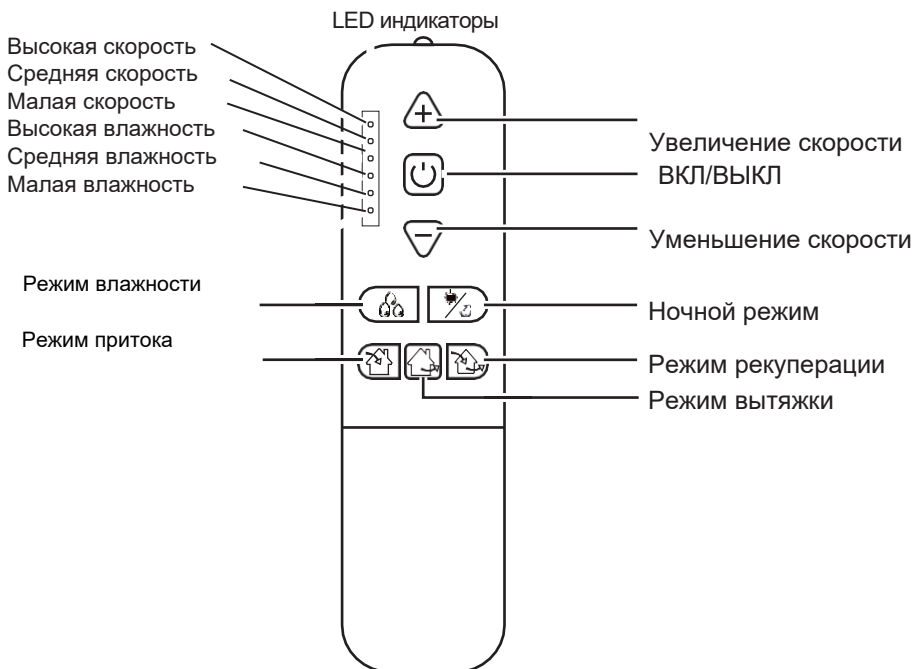

СОПРЯЖЕНИЕ ПУЛЬТА И ПРИБОРА

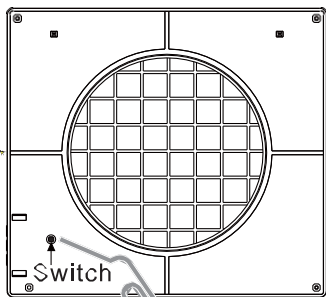

Бип!

х 1 сек.



Бип!
Бип!

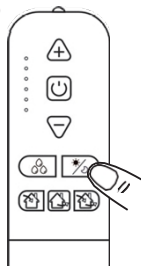

Нажмите любую кнопку

Осторожно кратко (1сек) нажмите булавкой на кнопку «SWITCH» на задней стороне прибора и отпустите, прозвучит сигнал. Затем нажмите любую кнопку на пульте управления и удерживайте её нажатой пока не услышите два звуковых сигнала. Если прибор начал работать, то сопряжение прошло успешно.

НАЗНАЧЕНИЯ КНОПОК НА ПУЛЬТЕ УПРАВЛЕНИЯ

1.  Кнопка

ВКЛ/ВЫКЛ

2.  Кнопка ночного режима

Ночной режим ВКЛ/ВЫКЛ

Включение ночного режима сопровождается длинным звуковым сигналом, выключение – коротким.

3. Кнопки изменения скорости



Повышение скорости



Понижение скорости

При изменении скорости, на пульте управления загорается соответствующий индикатор, см. пункт выше.

4. Кнопки режимов работы.



Режим притока.

Свежий воздух поступает в помещение с выбранной скоростью.



Режим вытяжки.

Воздух выводится из помещения с выбранной скоростью.



Режим рекуперации.

Прибор работает 65 сек. в режиме вытяжки, затем 65 сек. в режиме притока, за счёт чего обеспечивается рекуперация тепла.

Режим контроля влажности.

Активируется только в режиме рекуперации (можно активировать через пульт управления или приложение)



Режим контроля влажности

Последовательно нажимайте кнопку увеличения скорости на пульте управление, чтобы установить желаемый порог влажности см. табл. ниже.

Каждому режиму (низкий, средний, высокий) соответствует световая индикация на пульте управления



Порог влажности в 50%.



Порог влажности в 60%.



Порог влажности в 70%.

ОБСЛУЖИВАНИЕ



ПЕРЕД ОБСЛУЖИВАНИЕМ ОТКЛЮЧИТЕ ПРИБОР ОТ ЭЛЕКТРИЧЕСКОЙ СЕТИ.



Обслуживание прибора подразумевает регулярную очистку от пыли и замену фильтров.

1. Обслуживание вентилятора (1 раз в год)

Потяните головной блок на себя, чтобы снять

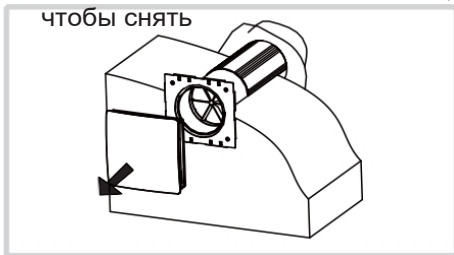

Очистите лопасти вентилятора от пыли, используя мягкую тряпку, щётку или пылесос. Не используйте воду, абразивные моющие средства, растворители, острые предметы.

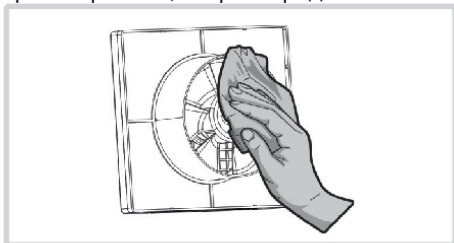

2. Обслуживание керамического блока и фильтров (4 раза в год).

Извлеките воздушную решётку

Извлеките первый фильтр

Потяните за верёвку керамического блока, чтобы извлечь его.

Будьте аккуратны во избежание повреждений
Извлеките второй фильтр.

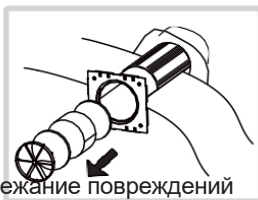

Чистите фильтры каждый раз, когда они загрязняются, но не менее 3-4 раз в год. Промойте фильтры и дайте им высохнуть, затем установите в прибор. Фильтры можно пылесосить.

Срок службы фильтров 3 года.

Для приобретения новых фильтров обратитесь к продавцу.

Регулярная очистка прибора не предотвращает загрязнение узлов прибора.

Регулярно очищайте теплообменник (минимум 1 раз в год) пылесосом, для сохранения эффективности его работы

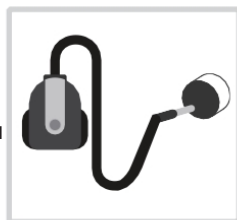

СОПРЯЖЕНИЕ СО СМАРТФОНОМ (ПРИЛОЖЕНИЕ)

Для скачивания приложения отсканируйте QR код с сайта продавца

Нажмите тонким предметом кнопку на задней части головного блока и удерживайте в течении некоторого времени, затем отпустите, после чего услышите прерывистые звуковые сигналы

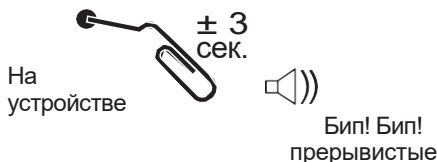

Убедитесь, что Bluetooth на вашем телефоне включён, затем зайдите в приложение Smart Life и добавьте ваш прибор в разделе «+»

Когда прибор окажется поблизости, он станет доступным для выбора, затем нажмите Выбрать для предоставления доступа прибору к вашей Wi-Fi сети. Подключение завершено и теперь вы можете управлять прибором со смартфона

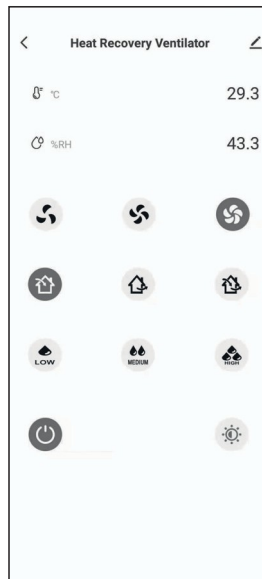
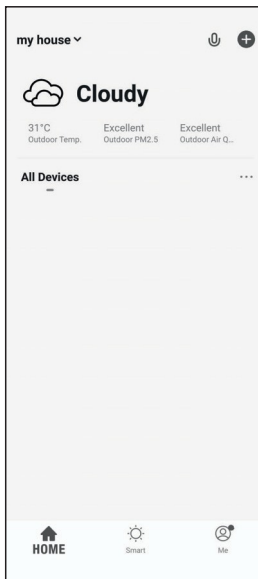

УСТРАНЕНИЕ НЕПОЛАДОК

Проблема	Возможная причина	Устранение
Вентилятор в приборе не включается	Нет электрического питания	Убедитесь, что прибор подключён к сети и произведите подключение если это необходимо
	Вентилятор заклинило из-за мусора	Выключите прибор, очистите вентилятор, включите прибор назад.
Автоматическое выключение прибора после его включения	Перегрузка, вызванная коротким замыканием	Выключите прибор и свяжитесь с сервисным центром
Слабый воздушный поток	Выбрана малая скорость работы прибора	Измените скорость работы прибора
	Загрязнение фильтров прибора	Очистите или замените фильтры, очистите теплообменник и вентилятор, как показано на стр. 14

Прибор издаёт звуковые сигналы	Сигнализация о необходимости замены фильтра	Обслуживание фильтров, теплообменника и вентилятора описано на стр. 14
Сильный шум, вибрации	Вентилятор загрязнён	Очистите вентилятор
	Головной блок отсоединился от остальной части прибора	Проверьте соединение частей прибора
Пульт управления не работает	Батареи неправильно установлены или разрядились	Проверьте полярности батарей или замените их

ПРАВИЛА ТРАНСПОРТИРОВКИ И ХРАНЕНИЯ

Храните изделие в оригинальной упаковке производителя в сухом помещении, которое не должно содержать паров агрессивных веществ и химических смесей, вызывающих коррозию и деформацию изоляции и уплотнений.

Выполняйте требования к погрузочно-разгрузочным работам, применимые к соответствующему типу груза. Допускается транспортировка на любом типе транспортного средства при условии, что вентилятор защищен от механических повреждений и атмосферных воздействий.

Используйте подъемное оборудование для погрузочно-разгрузочных работ и хранения, чтобы предотвратить повреждение вентилятора в результате выхода из строя или чрезмерных колебаний. Избегайте любых механических ударов во время погрузочно-разгрузочных работ.

При соблюдении всех правил указанных в данной инструкции производитель устанавливает: Срок эксплуатации 5 лет; Гарантийный срок эксплуатации 24 месяца.



УТИЛИЗАЦИЯ СТАРОГО ЭЛЕКТРИЧЕСКОГО И ЭЛЕКТРОННОГО ОБОРУДОВАНИЯ

Этот символ на изделии или его упаковке указывает на то, что данное изделие не должно утилизироваться как бытовые отходы.

Вместо этого оно должно быть передано в соответствующий пункт сбора для вторичной переработки электрического и электронного оборудования, например:

- пункты продаж, на случай, если вы купите новый и аналогичный товар.
- местные пункты сбора (центр сбора отходов, местный центр переработки отходов и т.д.).

Обеспечив правильную утилизацию данного изделия, вы сможете предотвратить потенциальные негативные последствия для окружающей среды и здоровья человека, которые в противном случае могли бы быть вызваны неправильным обращением с отходами данного изделия.

Вторичная переработка материалов поможет сохранить природные ресурсы.

Для получения более подробной информации о вторичной переработке данного изделия, пожалуйста, свяжитесь с местным городским офисом, службой утилизации бытовых отходов или магазином, в котором вы приобрели изделие.